

Überzeugende Qualität

für ein langes Arbeitsleben!

# Kastenwerkbenke SERIE VX



- **Einzigartig durch die Original ANKE Buche-Massiv-Platte (BMP) in 40/50 mm Stärke: längsseits riegelartig zahnverleimt; Oberfläche geölt**
- **Traglast max. 1500 kg** bei gleichmäßig flächenverteilter Last
- **4 Arbeitsplatten:** Original ANKE Buche-Massiv-Platte (BMP), Kunststoffschichtplatte (KSP), Universalplatte (UBP), Platte mit verzinktem Blechbelag (ZBP). Weitere Arbeitsplatten (z.B. mit elektrisch leitfähigem Belag oder Plattenkantenschutz) siehe Seite 263
- **Plattentiefe 800 mm**
- **4 Arbeitshöhen:** 840, 850, 890 und 900 mm
- 11 Schubladenfronthehen im 30 mm Raster von 60 - 360 mm
- **Vollauszug 100 %**

- **100 kg** Traglast pro Schublade
- Zentralverschluss mit 2 Schlüsseln
- **Einzelauszugssperre**
- Griffprofile mit Beschriftungsmöglichkeit
- Schubladen mit Lochböden und Schlitzwänden zur individuellen Unterteilung
- Schubladeninnenmaß XL 750 x 600 mm; BxT (0,45 m² Fläche) bzw. XXL 1200 x 600 mm; BxT (0,72 m² Fläche)
- verschweißtes Fußgestell aus **Vierkantstahlrohr 45/45/2 mm**
- ANKE Spezialfußstopfen abriebfest
- 1 x **Niveausgleich**
- komplett montiert
- **Optional:**  
- **elektronische Zentralschließung**



- **Unique due to the original ANKE solid beech top (BMP) in 40/50 mm thickness: lengthways interlocked bonded strips; oiled surface**
- **max. load of 1500 kg** with even surface distributed load
- **4 worktops:** original ANKE solid beech top (BMP), plastic layer top (KSP), universal top (UBP), top with anodised sheet coat (ZBP). Other worktops on request.
- **top depth 800 mm**
- **4 worktop heights:** 840, 850, 890 and 900 mm
- 11 drawer front heights in 30 mm grids of 60 - 360 mm
- **full pull-out 100 %**

- **100 kg** load per drawer
- central lock with 2 keys
- **standard pull-out block**
- profiled handle with labelling option
- drawers with perforated base and slotted sides for individual compartments
- inner drawer size XL 750 x 600 mm; WxD (0.45 m² area) or XXL 1200 x 600 mm; WxD (0.72 m² area)
- welded base made of **square-section tubular steel 45/45/2 mm**
- ANKE special wear-resistant foot stoppers
- **height adjuster**
- fully assembled
- **Optional:**  
- **electronic central locking**



- Unique avec son plateau en hêtre massif (BMP) ANKE original, d'une épaisseur de 40/50 mm: collé en adent dans la longueur; surface huilée
- **charge max. 1500 kg** en cas de charge régulièrement répartie à la surface
- **4 plans de travail:** plateau en hêtre massif (BMP) ANKE original, revêtement matière plastique (KSP), plateau universel (UBP), plateau avec garniture de tôle galvanisée (ZBP). Autres plans de travail sur demande.
- **profondeur du plateau 800 mm**
- **4 hauteurs de travail:** 840, 850, 890 et 900 mm

- 11 hauteurs avant de tiroir avec écartement 30 mm, de 60 - 360 mm
- **coulisses double extension 100 %, différentielles**
- **100 kg** de charge par tiroir
- fermeture centralisée avec 2 clés
- **blocage d'ouverture d'un seul tiroir à la fois**
- profils de poignée avec possibilité d'inscription
- tiroirs avec fonds perforés et parois rainurées pour subdivision individuelle
- dimensions intérieures du tiroir XL 750 x 600 mm; LxP (surface 0,45 m²) et/ou XXL 1200 x 600 mm; LxP (surface 0,72 m²)
- piètement soudé en **tubes d'acier carrés 45/45/2 mm**
- bouchons de pied spéciaux ANKE résistant à l'usure
- **compensation de niveau**
- entièrement monté
- **Options :**  
- **fermeture centrale électronique**



Die Werkbank mit den extra breiten Schubladen 750 x 600 mm (B x T) oder 1200 x 600 mm (B x T)

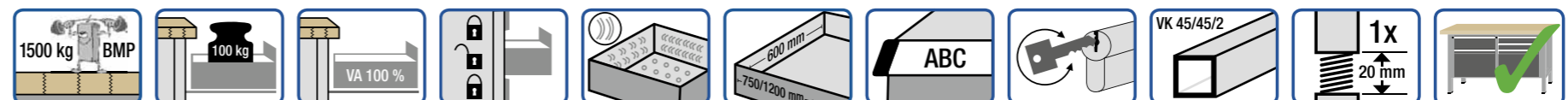
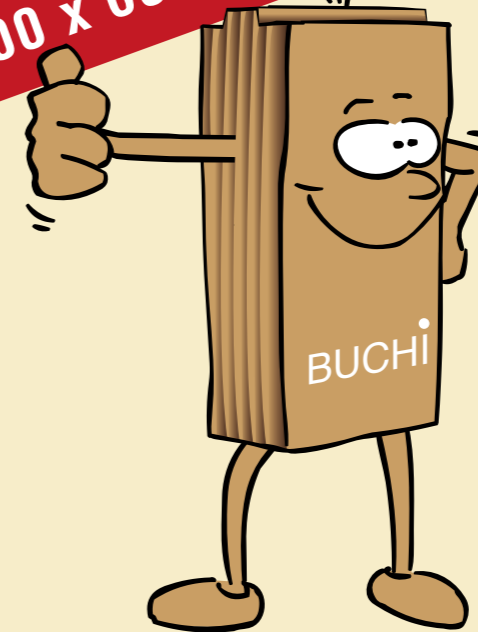

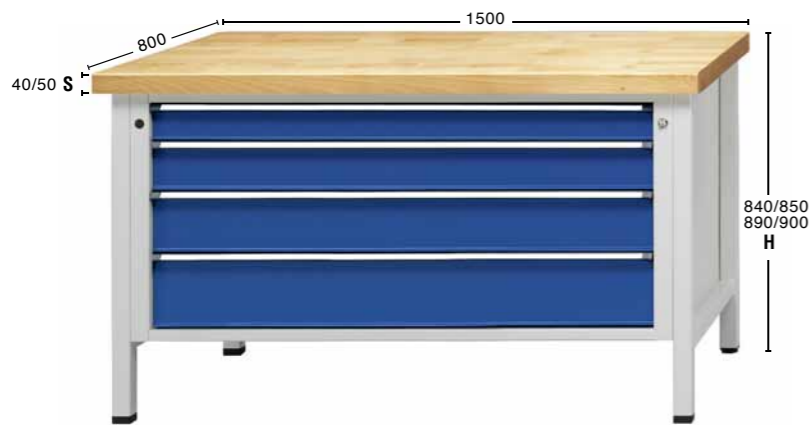

**Optimal bewährt!**  
**ANKE Arbeitsplatten: 40 oder 50 mm stark**



- BMP – ANKE Buche-Massiv-Platte**  
Dank einzigartigem Herstellungsverfahren:
- enorm hohe Lebensdauer
  - robust und widerstandsfähig
  - höchst belastbar
  - mehrfach abschleifbar
  - Oberfläche geölt
- KSP – Kunststoffschichtplatte mit ABS Kante:**
- pflegeleicht
  - kurzzeitig hitzebeständig bis 180° C
  - beständig gegen organische Lösungsmittel, schwache Säuren, Laugen sowie Benzin und Öl
- UBP – Universalplatte mit ABS Kante:**
- abriebfest und antistatisch
  - kurzzeitig beständig gegen schwache Säuren, Laugen sowie Hitze einwirkung bis 250° C
  - langandauernd beständig gegen Fette und Öle
- ZBP – Platte mit verzinktem Stahlblechbelag (1,5 mm):**
- allseitig um die Kanten gebördelt – Ecken verschleißt und verschliffen
  - pflegeleicht – ideal bei Arbeiten mit Verölung
  - feuerverzinkt, langandauernd korrosionsbeständig

**1500 mm**



**Kastenwerkbenke Serie VX 1500**  
Schublade im XXL Format 1200 x 600 mm (BxT)

**Serienausstattungen**

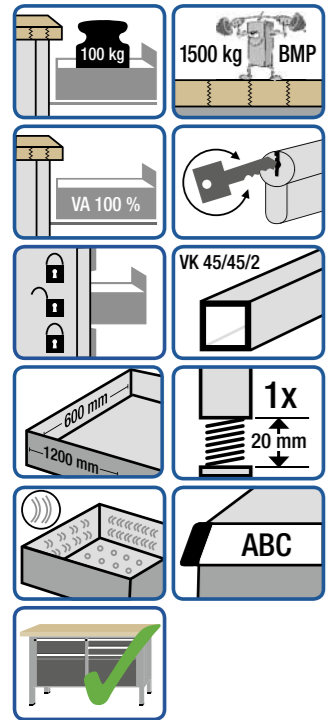

**2 in 1**  
**Werkbank und Schubladenschrank**  
**0,72 m² Lagerfläche pro Schublade**

**Zubehör**



		Modell 15 VX			
H	Höhe bis Oberkante Platte (mm)	840	890	850	900
S	Stärke Arbeitsplatte (mm)	40			
W	ca. Gewicht (kg)	128			
BMP	Buche-Massiv-Platte Art.Nr.	330.200	330.201	330.202	330.203
KSP	Kunststoffschichtplatte Art.Nr.	330.204	330.205	330.206	330.207
UBP	Universalplatte Art.Nr.	330.208	330.209	330.210	330.211
ZBP	verzinkte Stahlblechplatte Art.Nr.	330.212	330.213	330.214	330.215

**Passendes Schubladeneinteilungsmaterial**

Fronthöhe	1/4 Teilung		1/8 Teilung	
		Art.Nr.		Art.Nr.
FH 60 mm		902.454		902.462
FH 90 + 120 mm		902.455		902.463
FH 150 mm		902.456		902.464
FH 180-360 mm		902.457		902.465



		Modell 16 VX				Modell 17 VX			
H	S	840	890	850	900	840	890	850	900
		40				40			
		142				141			
BMP		330.216	330.217	330.218	330.219	330.232	330.233	330.234	330.235
KSP		330.220	330.221	330.222	330.223	330.236	330.237	330.238	330.239
UBP		330.224	330.225	330.226	330.227	330.240	330.241	330.242	330.243
ZBP		330.228	330.229	330.230	330.231	330.244	330.245	330.246	330.247



		Modell 18 VX				Modell 21 VX			
H	S	840	890	850	900	840	890	850	900
		40				40			
		146				160			
BMP		330.248	330.249	330.250	330.251	330.264	330.265	330.266	330.267
KSP		330.252	330.253	330.254	330.255	330.268	330.269	330.270	330.271
UBP		330.256	330.257	330.258	330.259	330.272	330.273	330.274	330.275
ZBP		330.260	330.261	330.262	330.263	330.276	330.277	330.278	330.279



		Modell 29 VX				Modell 31 VX			
H	S	840	890	850	900	840	890	850	900
		40				40			
		172				159			
BMP		330.280	330.281	330.282	330.283	330.296	330.297	330.298	330.299
KSP		330.284	330.285	330.286	330.287	330.300	330.301	330.302	330.303
UBP		330.288	330.289	330.290	330.291	330.304	330.305	330.306	330.307
ZBP		330.292	330.293	330.294	330.295	330.308	330.309	330.310	330.311

Gehäusefarbe:

RAL-Töne



Frontfarben:

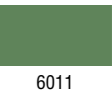

Weitere Farben auf Anfrage gegen Mehrpreis.

Farbabweichungen sind drucktechnisch bedingt.

Antirutschmatte	Antirutschmatte mit 12 x Kleinteilekästen 150 x 150 (BxT)
Art.Nr. 903.174	FH 60 mm Art.Nr. 903.232
	FH 90 x 120 mm Art.Nr. 903.233

Weiteres Zubehör finden Sie ab Seite 246.





**Optimal bewährt!**  
**ANKE Arbeitsplatten: 40 oder 50 mm stark**



**BMP – ANKE Buche-Massiv-Platte**  
 Dank einzigartigem Herstellungsverfahren:  
 • enorm hohe Lebensdauer  
 • robust und widerstandsfähig  
 • höchst belastbar  
 • mehrfach abschleifbar  
 • Oberfläche geölt

**KSP – Kunststoffschichtplatte mit ABS Kante:**  
 • pflegeleicht  
 • kurzzeitig hitzebeständig bis 180° C  
 • beständig gegen organische Lösungsmittel, schwache Säuren, Laugen sowie Benzin und Öl

**UBP – Universalplatte mit ABS Kante:**  
 • abriebfest und antistatisch  
 • kurzzeitig beständig gegen schwache Säuren, Laugen sowie Hitze einwirkung bis 250° C  
 • langandauernd beständig gegen Fette und Öle

**ZBP – Platte mit verzinktem Stahlblechbelag (1,5 mm):**  
 • allseitig um die Kanten gebördelt – Ecken verschleißt und verschliffen  
 • pflegeleicht – ideal bei Arbeiten mit Verölung  
 • feuerverzinkt, langandauernd korrosionsbeständig

2000 mm



**Kastenwerkbenke** Serie VX 2000  
 Schublade im XL Format 750 x 600 mm (BxT)

**Serienausstattungen**

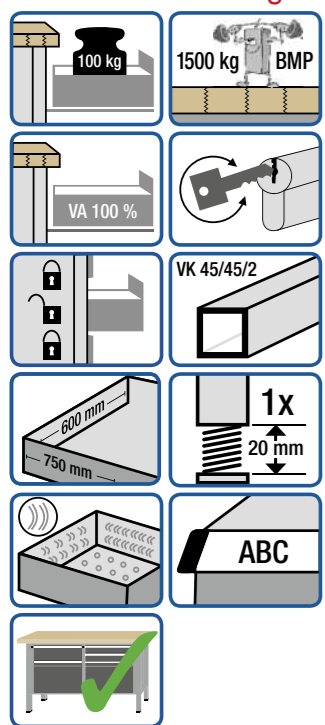

**Zubehör**



elektronische Zentralschließung Art.Nr. 903.730



Modell 108 VX				
H	840	890	850	900
S	40		50	
ca. Gewicht (kg)	186		198	
BMP	330.032	330.033	330.034	330.035
KSP	330.036	330.037	330.038	330.039
UBP	330.040	330.041	330.042	330.043
ZBP	330.044	330.045	330.046	330.047



Modell 140 VX				
H	840	890	850	900
S	40		50	
ca. Gewicht (kg)	191		202	
BMP	330.112	330.113	330.114	330.115
KSP	330.116	330.117	330.118	330.119
UBP	330.120	330.121	330.122	330.123
ZBP	330.124	330.125	330.126	330.127

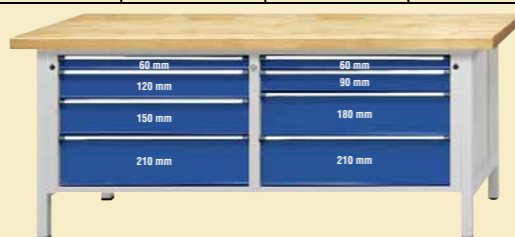

Modell 141 VX				
H	840	890	850	900
S	40		50	
ca. Gewicht (kg)	199		211	
BMP	330.128	330.129	330.130	330.131
KSP	330.132	330.133	330.134	330.135
UBP	330.136	330.137	330.138	330.139
ZBP	330.140	330.141	330.142	330.143



Modell 205 VX				
H	840	890	850	900
S	40		50	
ca. Gewicht (kg)	164		175	
BMP	330.000	330.001	330.002	330.003
KSP	330.004	330.005	330.006	330.007
UBP	330.008	330.009	330.010	330.011
ZBP	330.012	330.013	330.014	330.015



Modell 216 VX				
H	840	890	850	900
S	40		50	
ca. Gewicht (kg)	183		194	
BMP	330.048	330.049	330.050	330.051
KSP	330.052	330.053	330.054	330.055
UBP	330.056	330.057	330.058	330.059
ZBP	330.060	330.061	330.062	330.063



Modell 237 VX				
H	840	890	850	900
S	40		50	
ca. Gewicht (kg)	182		193	
BMP	330.080	330.081	330.082	330.083
KSP	330.084	330.085	330.086	330.087
UBP	330.088	330.089	330.090	330.091
ZBP	330.092	330.093	330.094	330.095



Modell 207 VX				
H	840	890	850	900
S	40		50	
ca. Gewicht (kg)	183		194	
BMP	330.016	330.017	330.018	330.019
KSP	330.020	330.021	330.022	330.023
UBP	330.024	330.025	330.026	330.027
ZBP	330.028	330.029	330.030	330.031



Modell 230 VX				
H	840	890	850	900
S	40		50	
ca. Gewicht (kg)	171		182	
BMP	330.064	330.065	330.066	330.067
KSP	330.068	330.069	330.070	330.071
UBP	330.072	330.073	330.074	330.075
ZBP	330.076	330.077	330.078	330.079

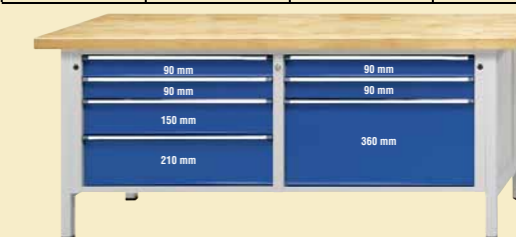

Modell 239 VX				
H	840	890	850	900
S	40		50	
ca. Gewicht (kg)	189		200	
BMP	330.096	330.097	330.098	330.099
KSP	330.100	330.101	330.102	330.103
UBP	330.104	330.105	330.106	330.107
ZBP	330.108	330.109	330.110	330.111

Der gute Gedanke – eine Werkbank von ANKE

**Passendes Schubladeneinteilungsmaterial**

Fronthöhe	1/3 Teilung		1/5 Teilung		1/6 Teilung	
	Art.Nr.	Art.Nr.	Art.Nr.	Art.Nr.	Art.Nr.	Art.Nr.
FH 60 mm	902.300	902.304	902.308			
FH 90 + 120 mm	902.301	902.305	902.309			
FH 150 mm	902.302	902.306	902.310			
FH 180-360 mm	902.303	902.307	902.311			

Antirutschmatte	Kleinteilekästen 20 Stk. à 150 x 150	Kleinteilekästen 10 Stk. à 150 x 150, 20 Stk. à 75 x 100
Art.Nr. 903.172	FH 60 mm Art.Nr. 903.220 FH 90 + 120 mm Art.Nr. 903.221	FH 60 mm Art.Nr. 903.222 FH 90 + 120 mm Art.Nr. 903.223

Weiteres Zubehör finden Sie ab Seite 246.

Gehäusefarbe:

RAL-Töne



Frontfarben:



Weitere Farben auf Anfrage gegen Mehrpreis.

Farbabweichungen sind drucktechnisch bedingt.