

# Montageanleitung/Bodenverankerung Assembly Instructions/Floor anchor



# 200

DE Montage nur durch fachkundiges Personal !  
EN Installation by competent personnel only!  
FR Montage uniquement par des membres du personnel qualifiés !  
ES El montaje solo deben realizarlo especialistas.  
PT A montagem apenas deve ser realizada por pessoal especializado!  
IT Montaggio solo ad opera di personale esperto!  
NL Montage alleen door vakkundig personeel !  
PL Montaż wyłącznie przez wykwalifikowany personel!  
CZ Montáž smí provádět jen odborný personál !  
UN A szerelés csak szakképzett személyzet végezheti el!  
SL Montažo sme izvajali samo strokovno osebje!  
SK Montáž iba prostredníctvom odborného personálu!  
TR Montaj sadece yetkili personel tarafından yapılabilir !  
RU Монтаж должны проводить только специалисты!

DE Bodenverankerung zwingend erforderlich !  
EN Floor fixing essential!  
FR Ancrage au sol indispensable !  
ES Imprescindible anclaje al suelo.  
PT É absolutamente necessária a ancoragem ao chão!  
IT L'ancoraggio al pavimento è assolutamente necessario!  
NL Grondverankerung absoluut noodzakelijk !  
PL Bezwzględnie wymagane zakotwienie w podłożu!  
CZ Zakotvení v podlaží je bezpodmínečně nutné.  
UN A talajhoz rögzítés kötelező művelet!  
SL Obvezno je treba pritrditi na tla!  
SK Nutne je potrebné ukotvenie o podlahu!  
TR Zeminle sabitleme mecburen gereklidir !  
RU Анкерное крепление обязательно!

DE Bodentragfähigkeit beachten ! - C20/25 (DIN EN 1992-1-1)  
EN Respect the weight bearing capacity of the floor! - C20/25 (DIN EN 1992-1-1)  
FR Respecter la capacité de charge du sol ! - C20/25 (DIN EN 1992-1-1)  
ES Tenga en cuenta la capacidad de carga del suelo: C20/25 (DIN EN 1992-1-1)  
PT Observar a capacidade de carga do chão! - C20/25 (DIN EN 1992-1-1)  
IT Osservare la portata del pavimento! - C20/25 (DIN EN 1992-1-1)  
NL Op het draagvermogen van de grond letten ! C20/25 (DIN EN 1992-1-1)  
PL Nie przekraczać dopuszczalnej nośności podłoża! - C20/25 (DIN EN 1992-1-1)  
CZ Respektovat nosnost podlahy ! - C20/25 (DIN EN 1992-1-1)  
UN Ügyeljen a földem terhelhetőségére! - C20/25 (DIN EN 1992-1-1)  
SL Upoštevajte nosilnost tla! - C20/25 (DIN EN 1992-1-1)  
SK Dodržte nosnosť podlahy! - C20/25 (DIN EN 1992-1-1)  
TR Zemin dayanıklılıđına dikkat edilmelidir ! - C20/25 (DIN EN 1992-1-1)  
RU Учитывайте допустимую нагрузку пола! C20/25 (DIN EN 1992-1-1)

DE Nutzungshinweise beachten !  
EN Follow the instructions for use!  
FR Respecter les consignes d'utilisation !  
ES Tenga en cuenta las indicaciones de uso.  
PT Observar as indicações de utilização!  
IT Osservare le istruzioni per l'uso!  
NL Op de gebruiksaanwijzingen letten !  
PL Stosować się do instrukcji dotyczących użytkowania!  
CZ Dodržovat pokyny k použití !  
UN Tartás be a használati utasításban foglaltakat!  
SL Upoštevajte napotke za uporabo!  
SK Dbajte na pokyny pre použitie!  
TR Kullanım bilgilere dikkat edilmelidir !  
RU Примите к сведению указания по применению!

DE Lasten gleichmäßig verteilen !  
EN Distribute loads evenly!  
FR Répartir les charges de façon homogène !  
ES Distribuya las cargas de forma uniforme.  
PT Distribuir as cargas uniformemente!  
IT Distribuire i carichi uniformemente!  
NL Lasten gelijkmatig verdelen !  
PL Pamiętaj o równomiernym rozłożeniu obciążenia!  
CZ Zatížení rozložte rovnoměrně !  
UN Egenlelesen ossza el a terhelést!  
SL Enakomerno porazdelite obremenitve!  
SK Zafarzenia rozdeľte rovnomerne!  
TR Yükler eşit olarak dağıtılmalıdır !  
RU Равномерно распределяйте нагрузку!

DE Wichtig: Sorgfältig lesen und für späteres Nachschlagen aufbewahren !  
EN Important: Read carefully and retain for future reference!  
FR Important: lire attentivement et conserver pour une consultation ultérieure !  
ES Importante: lea atentamente este documento y consérvelo para su posterior consulta.  
PT Importante: ler cuidadosamente e guardar para consultar no futuro!  
IT Importante: leggere attentamente e conservare per consultazioni future!  
NL Belangrijk: zorgvuldig lezen en voor later naslaan bewaren !  
PL Ważne: Dokładnie przeczytać i zachować do późniejszego wglądu!  
CZ Důležité: Pozorně přečíst a uložit si pro pozdější vyhledání !  
UN Fontos: Figyelmesen olvassa el a kezelési utasítást és őrizze is meg azt, később még szüksége lehet a!  
SL Pomembno: pazorno preberite in shranite za poznejšo uporabo!  
SK Dôležité: Dôkladne si prečítajte a uschovajte pre neskoršiu použitie!  
TR Önemli: dikkatlice okuyun ve ilerde tekrar okuyabilmek için saklayınız !  
RU Внимание: Внимательно изучите и сохраните для последующего ознакомления!

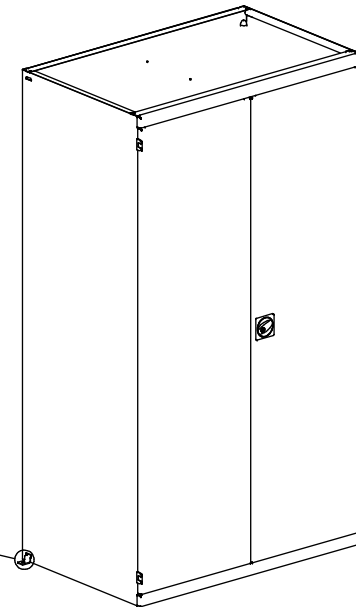
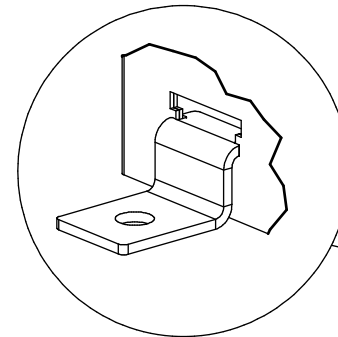

2 x



2 x 10,5x30x3mm



2 x M10x95 mm

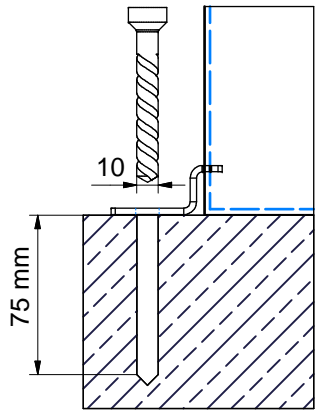

1

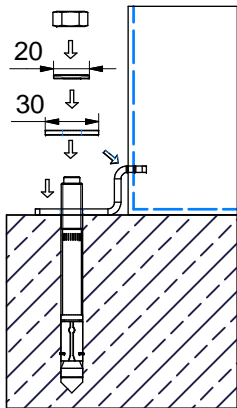

2

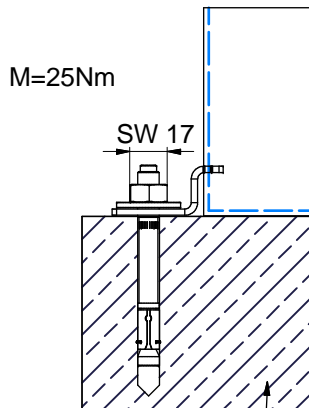

3

